

# Ventilatore orientabile serie OF

## ISTRUZIONI DI MONTAGGIO

- 1 Allentare la vite singola dell'asse **A** e ruotare la staffa di 90°, fissare il ventilatore al quadro utilizzando i fori predisposti sulla staffa.
- 2 Allentare le due viti di regolazione dell'asse **B** e ruotare entrambe le staffe fino a raggiungere la posizione desiderata del ventilatore.  
Le staffe ruotano a scatto ad intervalli angolari di 30°.  
Bloccare l'orientamento del ventilatore serrando le viti in modo adeguato.  
Per garantire un corretto ricircolo dell'aria all'interno del quadro, assicurarsi che nelle immediate vicinanze del ventilatore non vi siano ostacoli.
- 3 Collegare il cavo di alimentazione al morsetto a molla mantenendo premuta la levetta, inserire il conduttore e rilasciare la levetta.  
Ad operazione ultimata verificare la tenuta dei cavi.

**Attenzione:** disinserire la tensione di alimentazione prima di eseguire qualsiasi operazione sul prodotto.

### Solo per versioni in corrente alternata

La connessione di terra al corpo del ventilatore è ottenuta direttamente nella struttura del morsetto stesso, è pertanto sufficiente collegare il cavo di terra del quadro direttamente al morsetto centrale.

Il dispositivo è considerato in Classe 1: nell'applicazione finale deve essere previsto il collegamento a terra.

Si consiglia di indossare dispositivi di protezione idonei:  
• guanti EN 420 e EN 388 • occhiali di sicurezza EN 166 - 170

### COLLEGAMENTI ELETTRICI

Il dispositivo è fornito di un morsetto a molla per conduttori esterni (a trefolo o rigidi) nelle seguenti sezioni:  
da 0,5 mm<sup>2</sup> a 2,5 mm<sup>2</sup> (da 20 a 14 AWG)

#### ⚠ AVVERTENZE

La tensione e la frequenza di alimentazione devono corrispondere ai valori nominali riportati sulla targhetta. Eseguire la connessione elettrica nel rispetto delle norme vigenti e delle prescrizioni locali a tutela della sicurezza nell'impiego del materiale elettrico.

La connessione elettrica ed eventuali riparazioni devono essere eseguiti da personale qualificato.

Le istruzioni di montaggio sono parte integrante del prodotto. Devono essere rilasciate a tutti coloro che utilizzano il prodotto. Non ci assumiamo alcuna responsabilità a fronte di guasti o malfunzionamenti che dovessero verificarsi per la mancata osservazione delle istruzioni.

#### GARANZIA

La garanzia è prestata secondo quanto previsto dalle "Condizioni generali di vendita".

# Adjustable fan OF series

## MOUNTING INSTRUCTIONS

- 1 Loosen the single **A** axis screw and rotate the rod 90°, secure the fan to the frame using the holes on the rod.
- 2 Loosen the two **B** axis adjustment screws and rotate both rods to reach the required fan position.  
The rods rotate in steps at 30° angular intervals.  
Lock fan direction by adequately tightening the screws.  
To guarantee correct air circulation in the panel, make sure there are no obstacles in the immediate vicinity of the fan.
- 3 Connect the power cable to the spring terminal holding the lever down, insert the conductor and release the lever.  
Check cable hold when finished.

**Warning:** cut off the power supply before performing any operation on the product.

### Only for AC version

The fan is grounded directly in the terminal, thus simply connect the panel grounding wire directly to the central terminal.

The device is considered Class 1: grounding connection must be foreseen in the final application.

We recommend the wearing of suitable protective clothing:  
• gloves EN 420 and EN 388 • safety glasses EN 166 - 170

### ELECTRICAL CONNECTIONS

The device is supplied with a spring terminal for external (stranded or solid) conductors in the following sections:  
from 0.5 mm<sup>2</sup> to 2.5 mm<sup>2</sup> (from 20 to 14 AWG)

#### ⚠ WARNING

The power voltage and frequency must meet the rated values on the plate. Make the electrical connections according to current regulations and local electrical material safety standards.

Electrical connections and any repairs must be carried out by qualified personnel.

The assembly instructions are an integral part of the product. They must be issued to everyone who works with the product. We cannot accept any liability for damage associated with failure to observe these instructions.

#### WARRANTY

For warranty conditions see "General Sales Conditions".

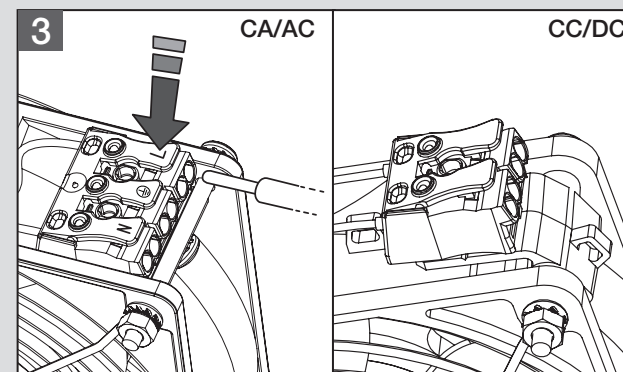
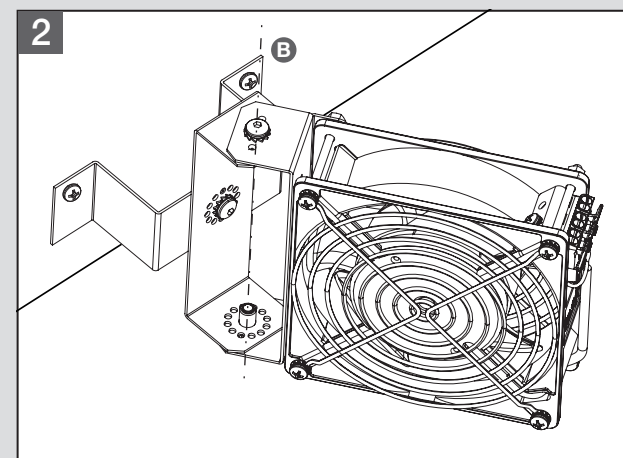
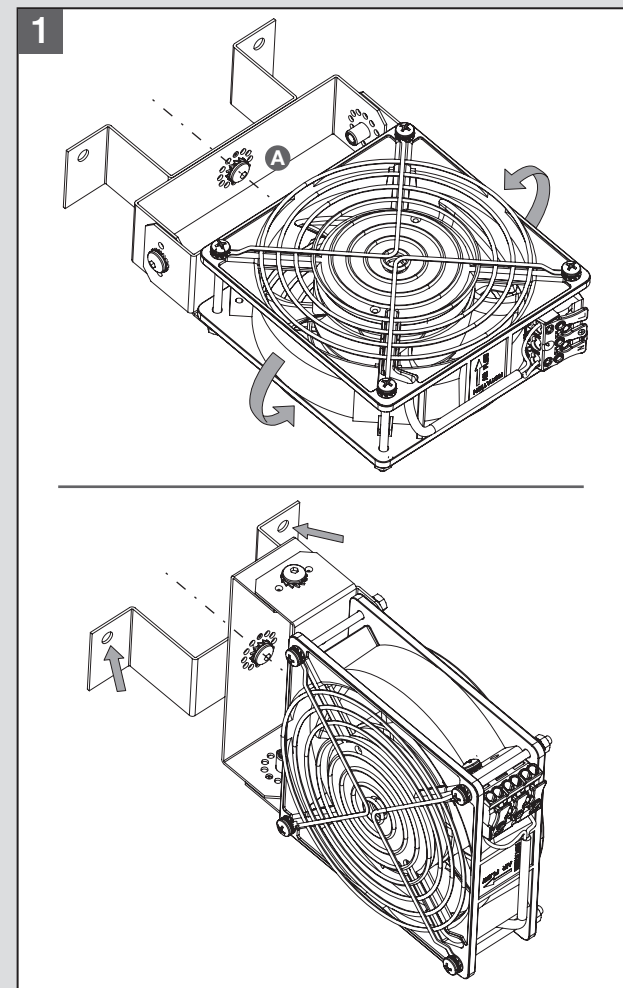

# Ventilateur orientable série OF

## INSTRUCTIONS DE MONTAGE

- 1 Desserrez l'unique vis de l'axe **A** et tourner l'étrier de 90°, fixez le ventilateur au panneau en utilisant les trous prévus sur l'étrier.
- 2 Desserrez les deux vis de réglage de l'axe **B** et tournez les deux étriers jusqu'à atteindre la position désirée du ventilateur.  
Les étriers tournent à décliné à intervalles angulaires de 30°. Bloquez l'orientation du ventilateur en serrant les vis de manière appropriée.  
Pour garantir un recyclage correct de l'air à l'intérieur du panneau, assurez-vous qu'aucun obstacle ne se trouve à proximité du ventilateur.
- 3 Branchez le câble d'alimentation à la borne à ressort en maintenant le tirette appuyée, insérez le conducteur et relâchez la tirette. Une fois l'opération terminée, vérifiez l'étanchéité des câbles.

**Attention:** retirez la tension d'alimentation avant d'exécuter toute opération sur le produit.

### Uniquement pour le version à courant alternatif

Le branchement de terre au corps du ventilateur est obtenu directement dans la structure de la borne, il est donc suffisant de brancher le câble de terre du panneau directement sur la borne centrale. Le dispositif est considéré en Classe 1: l'application finale doit prévoir le branchement à terre.

Nous vous conseillons de porter les dispositifs de sécurité:  
• gants EN 420 et EN 388 • lunettes de sécurité EN 166 - 170

### CONNEXION ÉLECTRIQUES

Le dispositif est équipé d'une borne à ressort pour les conducteurs externes (flexible or rigides) selon les sections suivantes:  
de 0,5 mm<sup>2</sup> à 2,5 mm<sup>2</sup> (de 20 à 14 AWG)

### ⚠ AVERTISSEMENTS

La tension et la fréquence d'alimentation doivent correspondre aux valeurs nominales indiquées sur la plaque. Exécutez le branchement électrique dans le respect des normes en vigueur et des prescriptions locales comme tutelle de la sécurité dans l'utilisation du matériel électrique. Le branchement électrique et les éventuelles réparations doivent être exécutées par du personnel qualifié.

Les instructions d'installation font partie intégrante du produit. Elles doivent être délivrées à tous les utilisateurs du produit. Nous déclinons toute responsabilité en cas de dommages imputables à la non-observation des instructions contenues dans ces documents.

### GARANTIE

La garantie couvre ce qui est prévu dans les "Conditions générales de vente".

# Schwenkbarer Lüfter Serie OF

- 1 Die Einzelschraube der Achse **A** lösen und den Bügel um 90° drehen, den Lüfter am Schaltschrank befestigen, dazu die am Bügel vorgesehenen Löcher verwenden.
- 2 Die beiden Einstellschrauben der Achse **B** lösen und beide Bügel in die gewünschte Lüfterposition drehen.  
Die Bügel drehen sich rastweise in 30 Grad-Schritten. Die Schrauben richtig anziehen, um die Ausrichtung des Lüfters zu blockieren.  
Für eine ordnungsgemäße Luftzirkulation im Schaltschrank ist sicherzustellen, dass keine Hindernisse in unmittelbarer Nähe des Lüfters vorhanden sind.
- 3 Das Netzkabel an die Federklemme anschließen, dazu den Hebel niederdrücken, um die Litze einzufügen, dann den Hebel wieder loslassen.  
Wenn der Vorgang abgeschlossen ist, die Kabelbefestigung überprüfen.

**Achtung:** vor Durchführung von Arbeiten am Produkt immer die Netzspannung ausschalten.

### Nur für wechselstrom versionen

Der Lüfterkörper wird direkt über die Klemme geerdet, es ist daher ausreichend, das Erdungskabel des Schaltschranks direkt an die zentrale Klemme anzuschließen. Das Gerät fällt in die Klasse 1: bei der Endanwendung muss der Erdungsanschluss vorgesehen werden.

Wir empfehlen geeignete Schutzkleidung zu tragen:  
• Handschuhe EN 420 und EN 388 • Schutzbrille EN 166 - 170

### ELEKTRISCHE ANSCHLÜSSE

Das Gerät ist mit einer Federklemme für (flexible or starre) externe Litzen mit folgenden Querschnitten ausgestattet:  
von 0,5 mm<sup>2</sup> bis 2,5 mm<sup>2</sup> (von 20 bis 14 AWG)

### ⚠ WARNUNG

Die Versorgungsspannung und die Versorgungsfrequenz müssen den Nennwerten auf dem Typenschild entsprechen. Den elektrischen Anschluss gemäß den geltenden Normen und örtlichen Sicherheitsvorschriften für die Verwendung von Elektromaterial durchführen. Der elektrische Anschluss und eventuelle Reparaturen dürfen nur von qualifiziertem Personal durchgeführt werden.

Diese Installationsanleitung sind Teil des Produktes. Sie müssen für alle diejenigen, die das Produkt verwenden ausgestellt werden. Für Schäden, die durch Nichtbeachtung dieser Anleitungen entstehen, übernehmen wir keine Haftung.

### GARANTIE

Die Garantie wird gemäss den gesetzlichen Bestimmungen sowie den jeweils gültigen AGB's gewährt.

